

フレノ・リンクボルト A型【ベアリング入り】 点検基準表

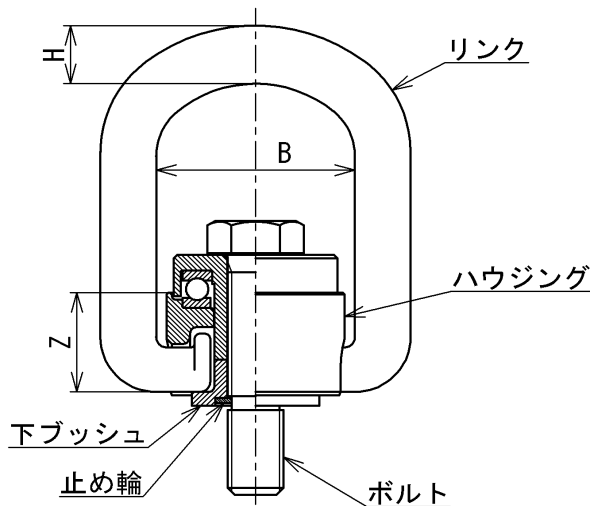

廃棄基準

- ・リンク頂点 H寸法の摩耗：5%以上
- ・リンク B寸法の変形：5%以上
- ・リンクとハウジングの連結部
Z寸法(左右2箇所)の摩耗：5%以上

廃棄基準寸法表 次の廃棄寸法に達した場合は 廃棄して下さい。

単位:mm

呼び	H		B		Z	
	標準寸法	廃棄寸法	標準寸法	廃棄寸法	標準寸法	廃棄寸法
A-12S	17	16以下	57	54以下	28	26.5以下
A-16S	17	16以下	57	54以下	28	26.5以下
A-20S	23	22以下	82	78以下	39	37以下
A-24S	23	22以下	82	78以下	39	37以下
A-30S	32	30.5以下	117	111以下	55.5	52.5以下
A-36S	32	30.5以下	117	111以下	55.5	52.5以下
A-42S	39	37以下	142	135以下	66	62.5以下
A-48S	39	37以下	142	135以下	66	62.5以下

点検結果 「点検日 年 月 日」

単位:mm

呼び	H	B	Z		判定
			左	右	

点検項目	判断基準	判定
作動	リンクとハウジングが滑らかに回転しないものは使用しないこと	
	リンクが左右90° 倒れないものは使用しないこと	
変形	ボルトが 変形・傷しているものは使用しないこと	
	止め輪が変形・はみ出しているものは使用しないこと	
摩耗	ボルトを左右両方向に回して下ブッシュとボルトが分離しないか (頻繁に取り付け・取り外し作業を行う際は、必ず確認をお願いします)	
ねじれ	あきらかにねじれているものは使用しないこと	
腐食	腐食のはなはだしいものは使用しないこと	
亀裂	亀裂があるものは使用しないこと	